

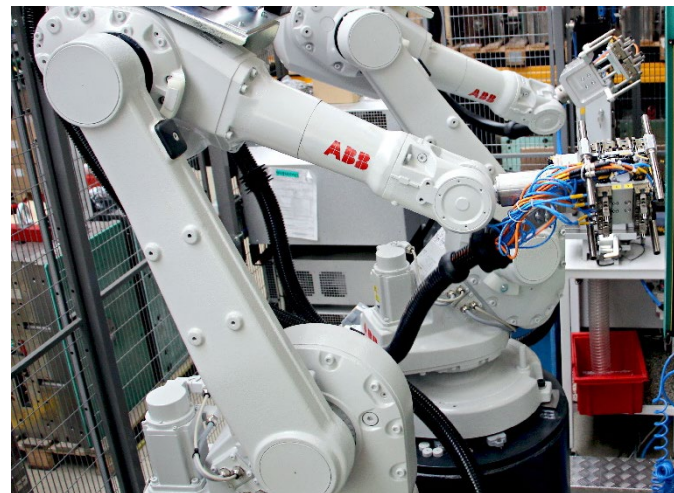

fortell - spolehlivý český výrobce forem a technických dílů

# O SPOLEČNOSTI

- česká firma s 30letou tradicí, stále v rukou původních zakladatelů
- naše výroba probíhá v jediné výrobní lokalitě v moderním průmyslovém areálu v Česku
- specializujeme se na velkosériovou výrobu **vstříkovaných plastových a lisovaných kovových dílů** a také na konstrukci a výrobu **vstříkovacích forem** na plast
- aktuálně zaměstnáváme 210 pracovníků



# HISTORIE FIRMY 1995-2005

---



**1995**

založení soukromé firmy fortell s.r.o. zaměřené na konstrukční a obchodní činnost



**1997**

zahájení výroby kovových výlisků na lisovacích automatech a excentrických lisech



**2000**

založení vlastní nástrojárny a získání první certifikace kvality ISO 9001



**2003**

založení druhé výrobního sériového střediska, vstřikovny plastů

**2004**

vítězství v soutěži DHL o nejlepšího exportéra mezi menšími a středními firmami v rámci celé ČR

# HISTORIE FIRMY 2006-2015

---



**2006**

získání environmentální certifikace ISO 14001



**2008**

stěhování všech středisek do nového závodu a modernizace výroby

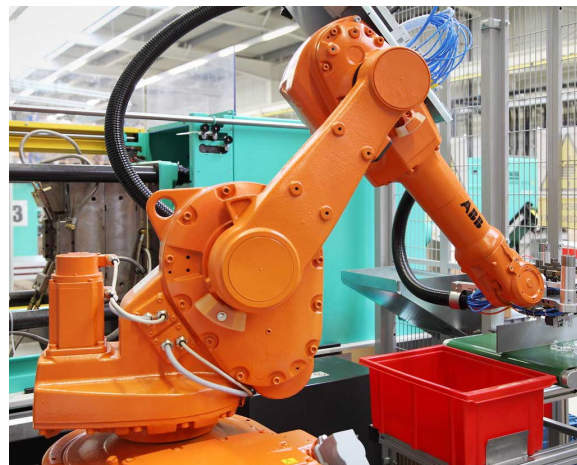

**2011**

významné investice do technologií na všech výrobních odděleních



**2013**

zavádění automatizace a robotizace na vstříkovně plastů

**2014**

vznik samostatného střediska montáže

# HISTORIE FIRMY 2016-2025

---



**2016**

stavba montážní  
a skladové haly, získání  
titulu Firma roku  
Pardubického kraje



**2021**

nákup dosud největšího  
vstřikovacího lisu –  
Wittmann Battenfeld  
450T

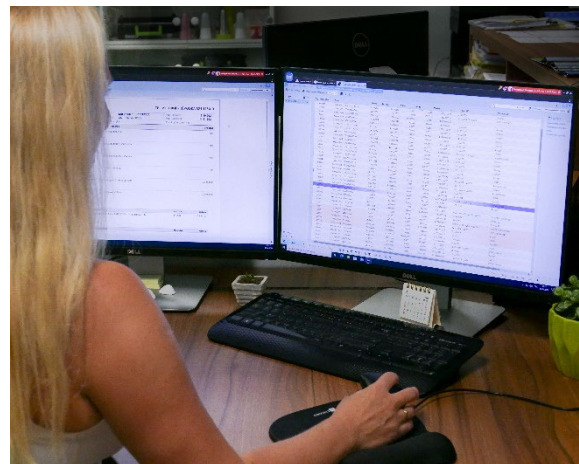

**2023**

nový informační systém  
KARAT, navýšení kapacity  
skladové montážní haly



**2024**

rozšíření střediska montáží  
o nové automatizované  
pracoviště

**2025**

jubilejní rok oslav  
k 30. výročí založení  
firmy

# ZÁKLADNÍ STATISTIKY



ZAMĚSTNANCI

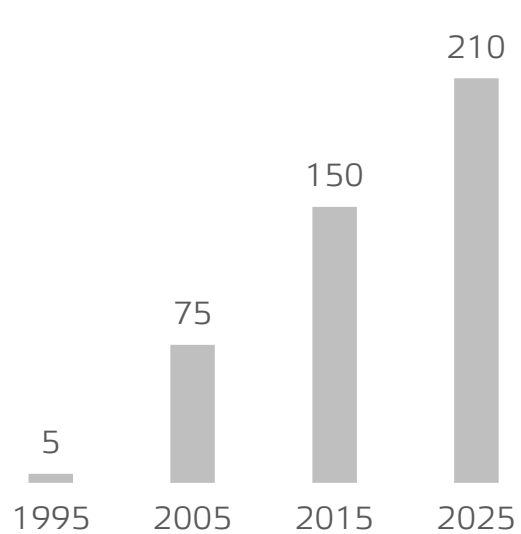

PLOCHA – m<sup>2</sup>

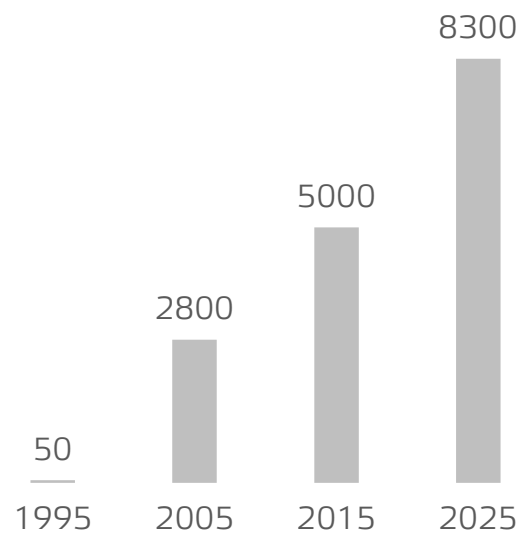

OBRAT – mil. Kč

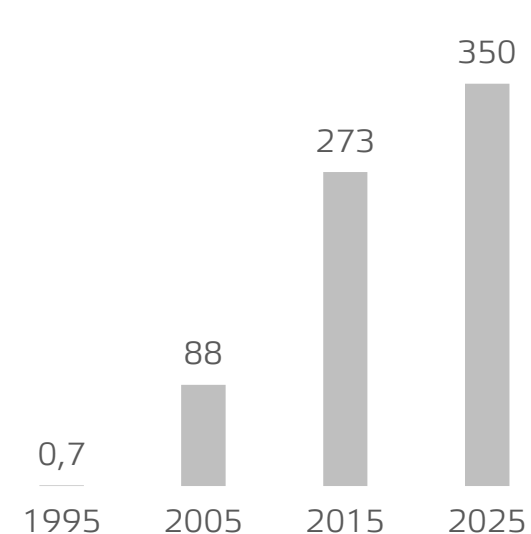

# NAŠE VÝROBNÍ AKTIVITY



PLASTOVÉ DÍLY



KOVOVÉ DÍLY



VSTŘIKOVACÍ FORMY



NÁHRADNÍ DÍLY



VÝVOJ A KONSTRUKCE

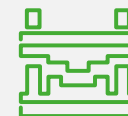

LISOVACÍ NÁSTROJE



MONTÁŽE SESTAV



KONTROLA KVALITY

# NÁSTROJÁRNA



VÝVOJ A KONSTRUKCE



VÝROBA FOREM

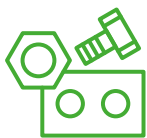

VÝROBA NÁHRADNÍCH DÍLŮ



# VÝVOJ A KONSTRUKCE

- vývoj a konstrukce jedno a vícenásobných forem a lisovacích nástrojů
- CAD/CAM systém **NX (Siemens)**
- mold-flow software **Cadmould (Simcon)**
- 3D tisk metoda FFF (**Raise3D PRO2**) a SLA (**Crealty LD-006**)

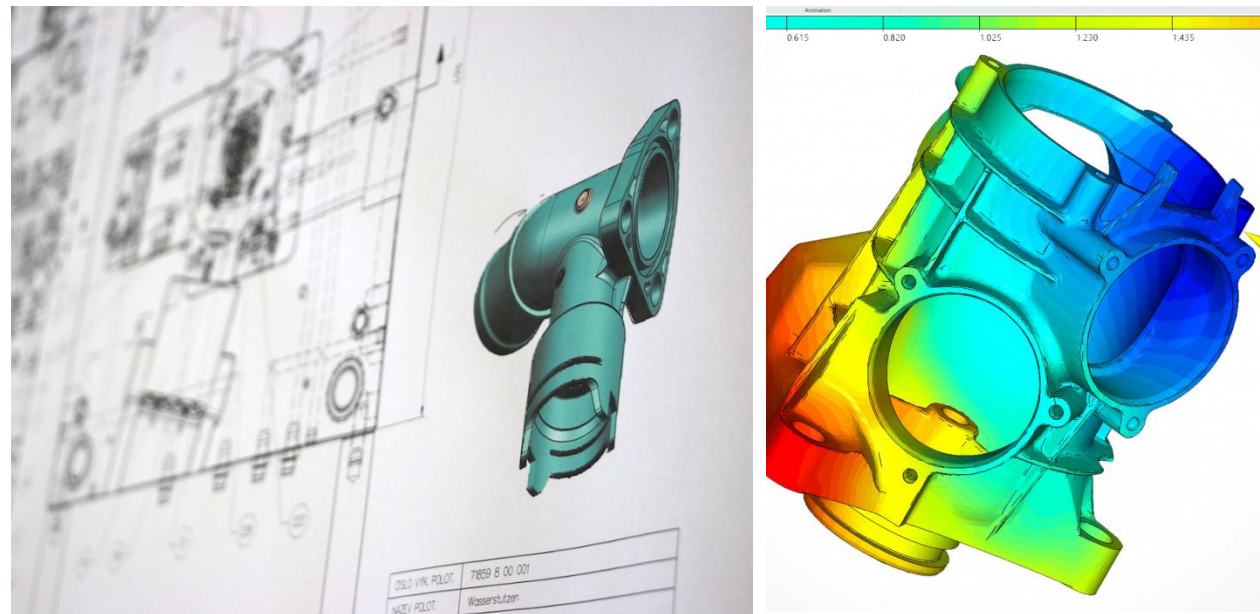
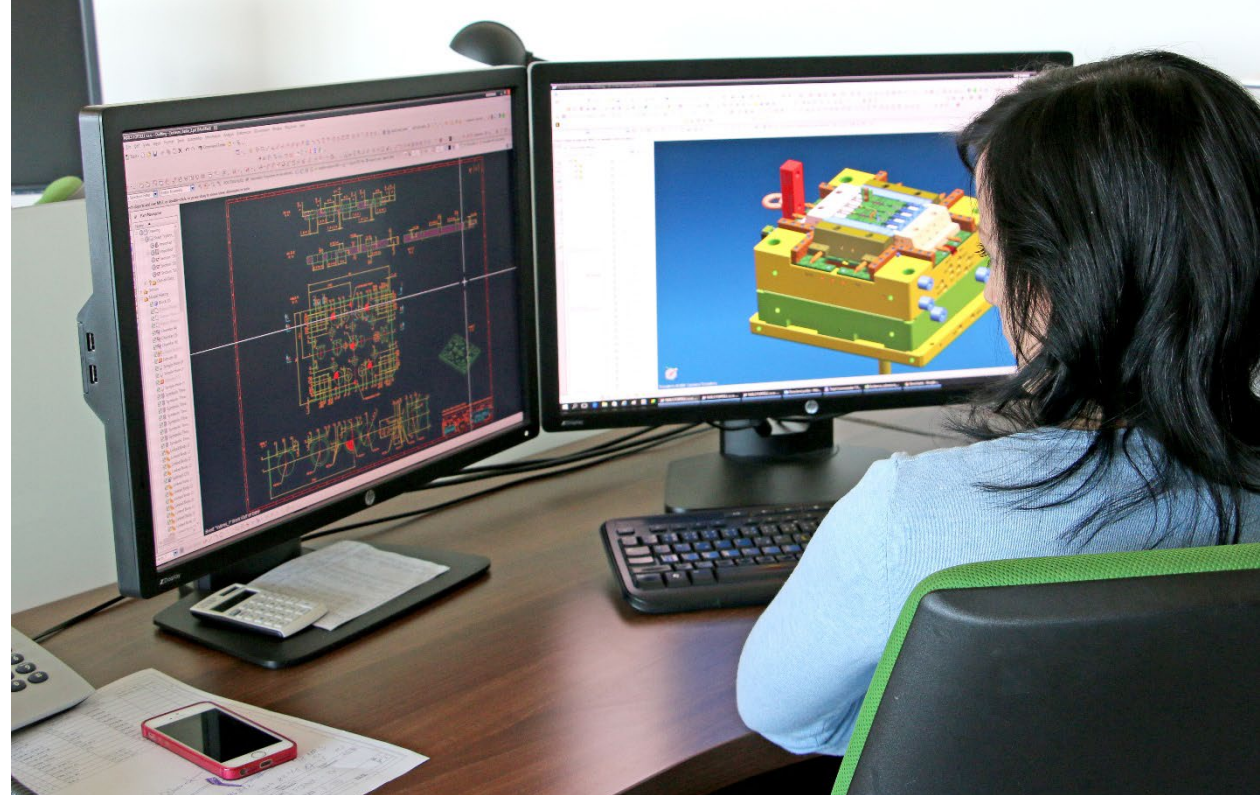

# VSTŘIKOVACÍ FORMY

- dlouholeté zkušenosti (přes 2000 forem a nástrojů)
- výroba prototypových i sériových forem s horkými systémy i studenými vtoky, forem se zakládáním kovových zálisků, forem s hydraulickými a pneumatickými systémy, etážových forem, forem pro 2K vstřikování a forem pro tenkostěnné výlisky
- maximální možná váha vstřikovacích forem je asi 4,5 tuny
- výroba pro vlastní vstřikovnu plastů i pro externí zákazníky zejména z automobilového průmyslu

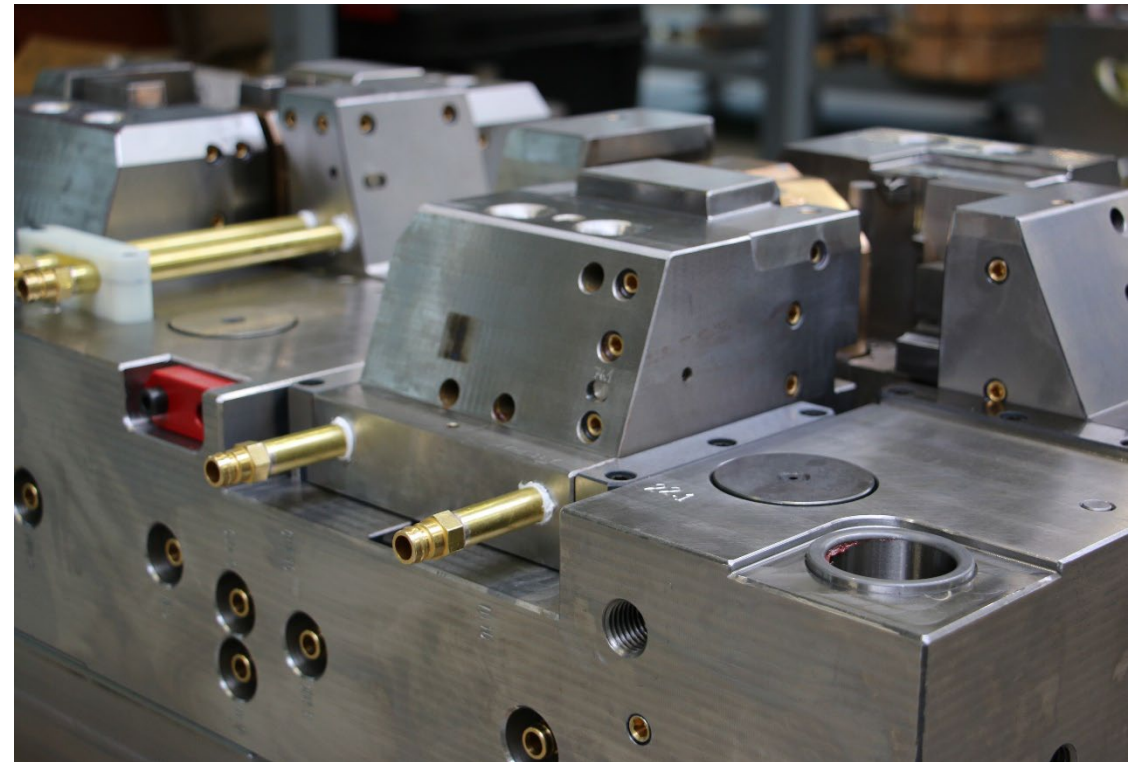
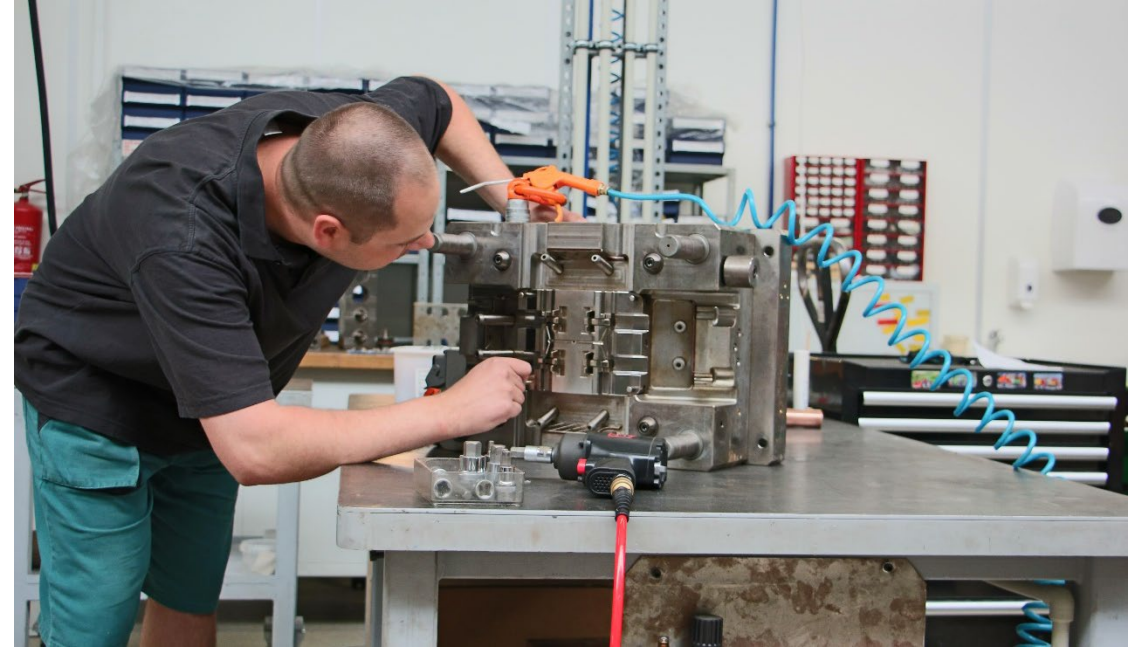

# NÁHRADNÍ DÍLY

---

- výroba náhradních dílů pro vstřikovací formy, lisovací nástroje a montážní stroje
- výroba měřících a kontrolních přípravků
- možnost digitalizace původního dílu před jeho výrobou
- důraz na přesnost a kvalitu opracování při maximálním zkrácení dodacích termínů





# VYBAVENÍ NÁSTROJÁRNY

---

## CNC OBRÁBĚCÍ CENTRA

- 5osé obráběcí centrum **HERMLE** C42 U, 5osé obráběcí centrum **Röders** RXP501DS se zásobníkem palet RCS, 3osé obráběcí centrum **FIDIA** HS664, **TAJMAC** MCFV 1680,1060 a **MAS** MCV 750 SPEED

## ELEKROEROZIVNÍ STROJE

- řezací stroje **AgieCharmilles** CUT 3000, CUT 3000 S, CUT 2000 S a Agiecut Classic 2S, hloubící stroje FORM P600 a Agietron Innovation 2, vrtací stroj DRILL 20

## OSTATNÍ TECHNOLOGIE

- laserové navařování, frézování, broušení na plocho (bruska **ELB** BL10), svrtávání a soustružení



# VÝROBA PLASTOVÝCH DÍLŮ



VÝVOJ A KONSTRUKCE



VÝROBA FOREM



VSTŘIKOVÁNÍ PLASTŮ



MONTÁŽE SESTAV



KONTROLA KVALITY

# VSTŘIKOVÁNÍ PLASTŮ

- komplexní služby (vývoj a konstrukce, výroba forem, vstřikování plastů – možné také včetně kovových zálisků, montáže sestav)
- zpracováváme technické plasty PA, PC, PS, ABS, PC+ABS, PBT, PMMA, POM, PPA, TPE, PP a mnoho dalších
- elektrotechnický, automobilový a spotřební průmysl
- nejmodernější vstřikovací lisy

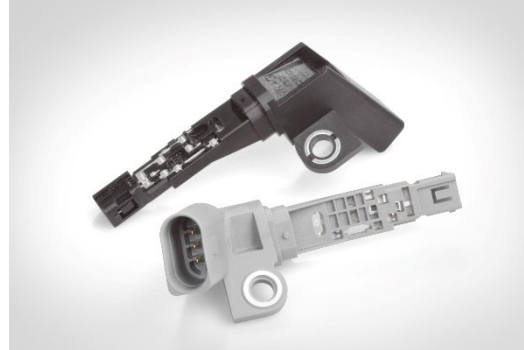

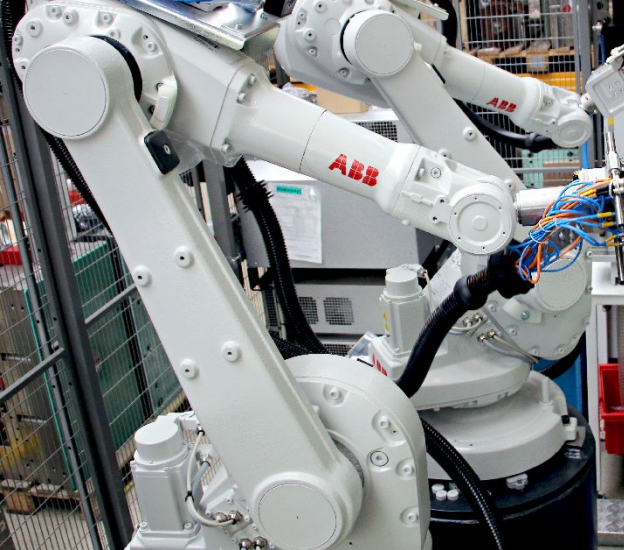

# VYBAVENÍ VSTŘIKOVNY PLASTŮ

---

ELEKTRICKÉ A HYDRAULICKÉ VSTŘIKOVACÍ LISY

- vstřikovací lisy zn. **Arburg**, **Wittmann Battenfeld**
- uzavírací síla 40–450 tun
- výlisky do váhy 1000 gramů
- možnost zastřikování kabelů a kovových zálišků

ROBOTICKÉ SYSTÉMY

- 6osé roboty zn. **ABB**, 3osé roboty zn. **Wittmann**



# VÝROBA KOVOVÝCH DÍLŮ



VÝVOJ A KONSTRUKCE

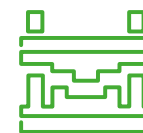

VÝROBA NÁSTROJE



LISOVÁNÍ KOVŮ



MONTÁŽE SESTAV



KONTROLA KVALITY

# LISOVÁNÍ KOVŮ

- komplexní služby (vývoj a konstrukce, výroba nástrojů, lisování kovů, montáže sestav)
- zpracováváme nerezovou i běžnou ocel, mosaz, bronz, měď a hliník (včetně povrchových úprav a omílání)
- elektrotechnický a automobilový průmysl

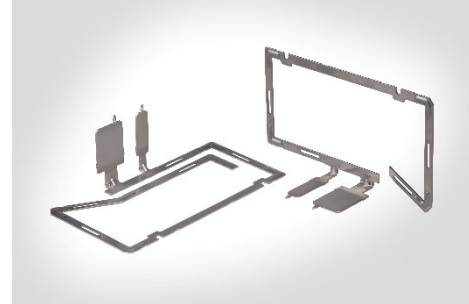



# VYBAVENÍ LISOVNY KOVŮ

---

## EXCENTRICKÉ LISY

- **EBU** (STA 63/STA 80/STA 160)
- **LEN, LEXN** (od 10 do 100 tun)
- rychloběžný lis **HAULICK ROOS**
- maximální šíře pasu je 500 mm a jeho tloušťka je 4 mm

# MONTÁŽE SESTAV

- kompletace finálních výrobků na jednoúčelových zařízeních
- ultrazvukové svařování různých druhů plastů i s možností zalisování kovových dílů
- ultrazvukové svářečky **DUKANE IQ Servo Press**

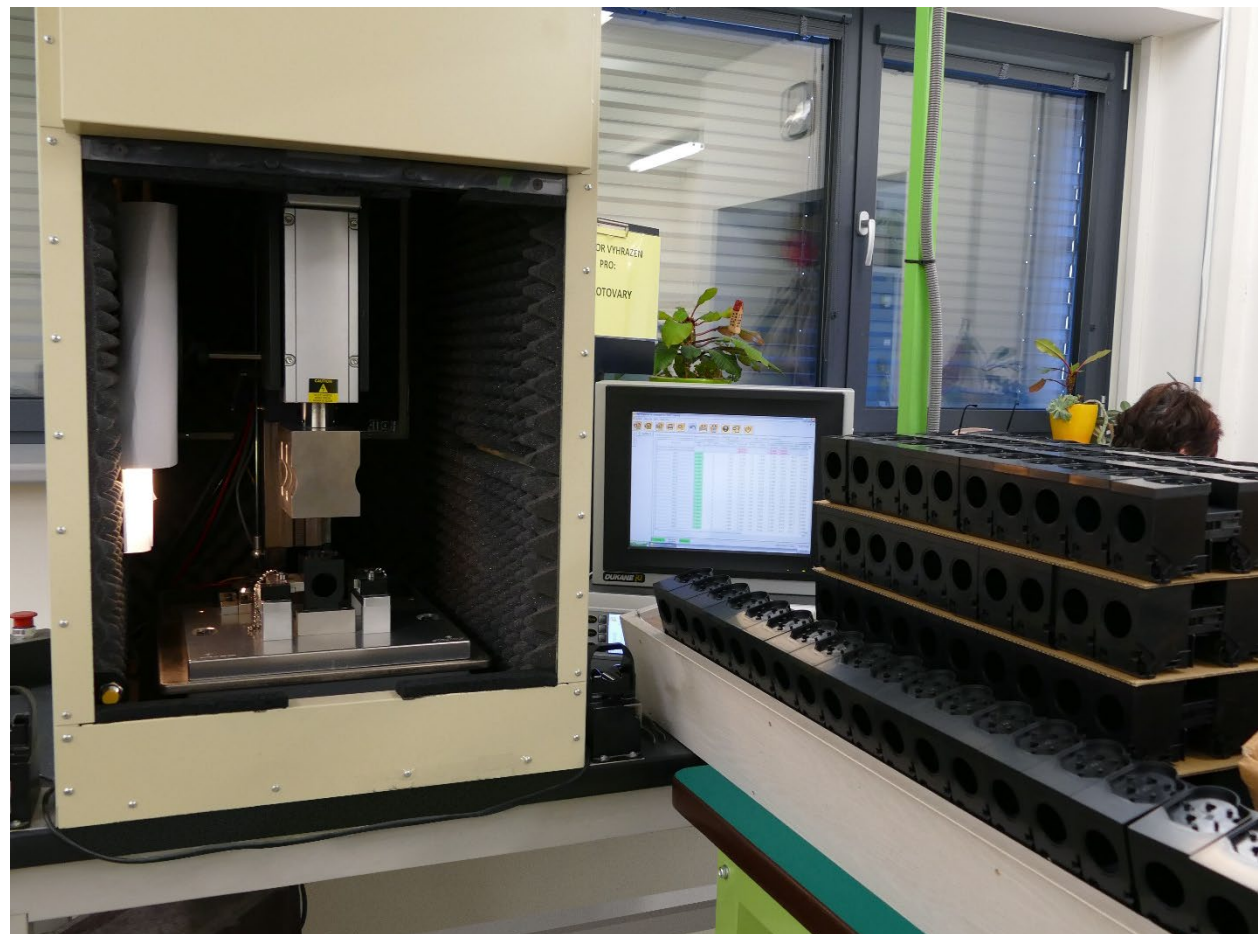
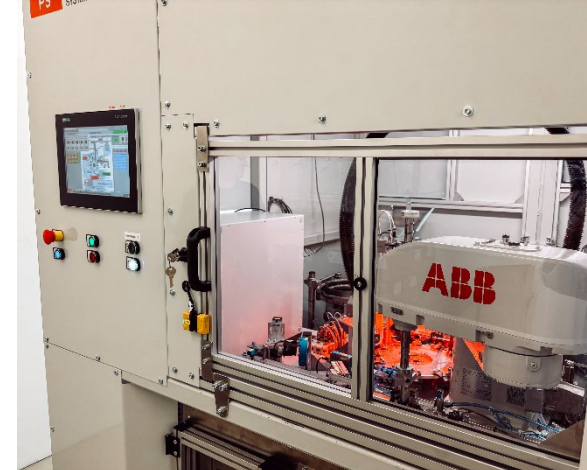

# KONTROLA KVALITY

- 3D měřicí centra **Wenzel** LH 87 a LH 65
- 3D multisenzorové CMM **Werth** Scope-Check FB/Z
- optický 3D profilometr **Keyence** VR-6000
- 3D měřicí mikroskop **Mitutoyo** MF-B2017C
- klimatická komora **WEISS Technik** ClimeEvent C/180/40/3
- profilprojektor **Mitutoyo** PJ-A3000
- SW Q-DAS/**Hexagon** – O-QIS a QS-STAT



# CERTIFIKACE

## ČSN EN ISO 9001:2016

- získáno v roce 2000
- platnost certifikátu do 18. 12. 2026

## ČSN EN ISO 14001:2016

- získáno v roce 2006
- platnost certifikátu do 18. 12. 2026

CERTIFIKAT ♦ CERTIFICATE ♦ 認證書 ♦ CERTIFICADO ♦ CERTIF

CERTIF

Certification Body  
TÜV

CZ – 563 0

devel  
desi

A



CERTIFI

Certification Body Management  
TÜV SÜD Czech s.  
certifies that



fortell s.r.o.  
Nádražní 1111  
CZ – 563 01 Lanškroun, Žichlínské Př.  
Ident. No.: 64256197

has established and applies  
the Environmental Management System  
development in area of engineering science  
design and production of tools and mould  
stamping of metal parts  
injection moulding of plastic parts  
assembly

An audit was performed, Report No. 15.669.793  
Proof has been furnished that the requirements  
according to

ČSN EN ISO 14001:2016  
are fulfilled.

The certificate is valid from 19.12.2023 until 18.12.2026  
Certificate Registration No. 15.669.739

A blue ink handwritten signature.



# NAŠE EXPORTNÍ TERITORIA

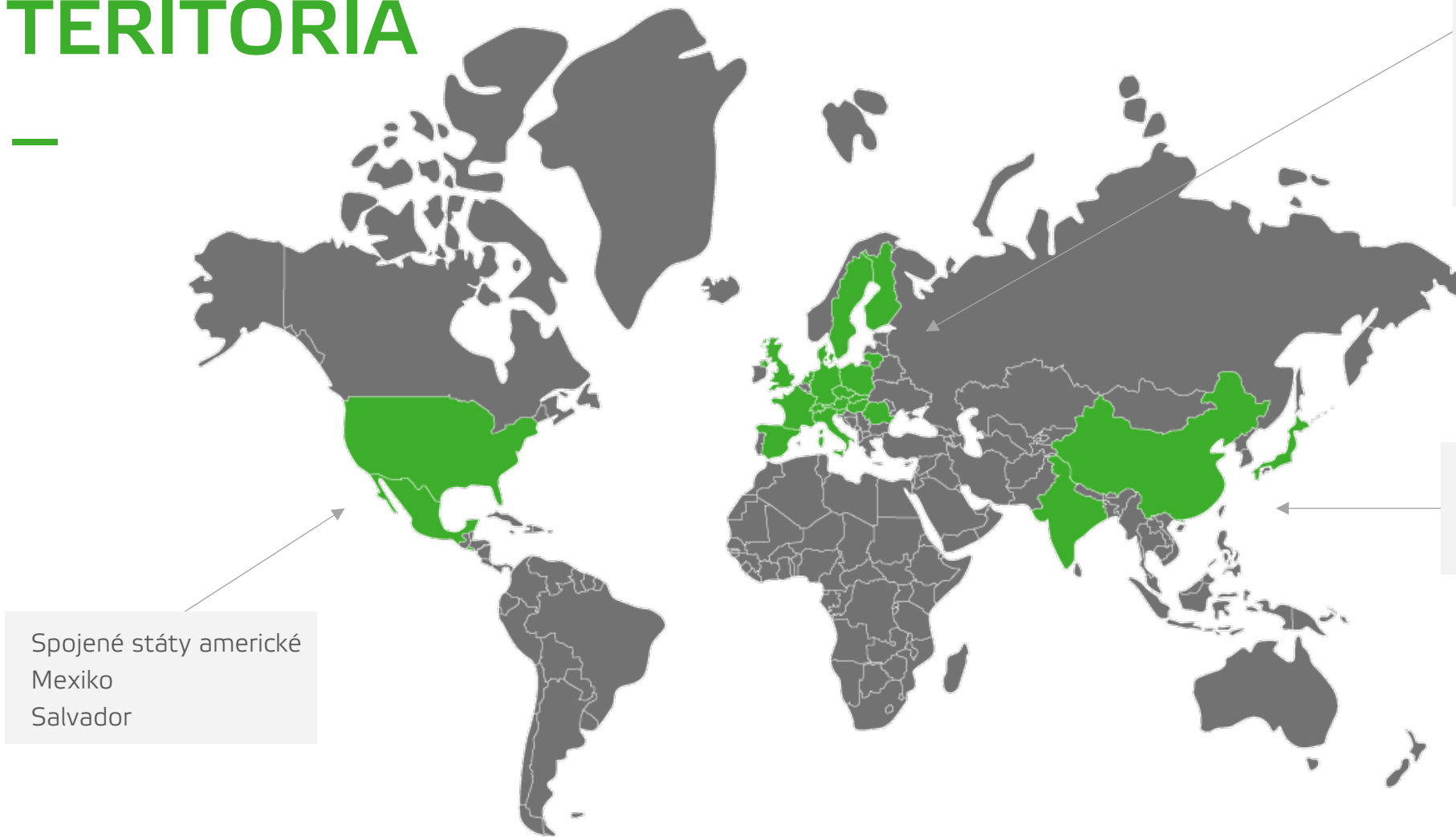

Německo  
Česká republika  
Dánsko  
Finsko  
Francie  
Itálie  
Litva  
Maďarsko  
Nizozemsko  
Polsko  
Rakousko  
Rumunsko  
Slovensko  
Slovinsko  
Španělsko  
Švédsko  
Švýcarsko  
Velká Británie

Indie  
Japonsko  
Čína

Spojené státy americké  
Mexiko  
Salvador



## PODÍL ODVĚTVÍ

---



**36 %** ELEKTROTECHNICKÝ PRŮMYSL



**32 %** AUTOMOBILOVÝ PRŮMYSL



**19 %** SPOTŘEBNÍ PRŮMYSL



**13 %** OSTATNÍ PRŮMYSL

# NAŠI HLAVNÍ ZÁKAZNÍCI

---

ELEKTROTECHNICKÝ  
PRŮMYSL



OEZA

SCHOTT

SIEMENS



AUTOMOBILOVÝ  
PRŮMYSL



ALPSALPINE



ARaymond®  
MORE THAN FASTENING



SPOTŘEBNÍ  
PRŮMYSL



OSTATNÍ  
PRŮMYSL



# CO O NÁS ŘÍKAJÍ ZÁKAZNÍCI

---



„Oceňujeme technickou úroveň, operativnost a vstřícnost při řešení našich požadavků.“

**Ing. Zbyněk Podhorný**, jednatel, vedoucí nákupu



„Dobrá kvalita, cena a dodávka jsou pro nás klíčovými složkami.“

**St. Claire Skepple**, Supplies Component Engineer



„Neuvěřitelně hladká a otevřená komunikace je bezesporu ohromnou výhodou společnosti.“

**Blanka Chvojková**, vedoucí kvality



„Společnost fortell s.r.o. prokazuje vysokou úroveň odbornosti a know-how ve svém oboru.“

**Kateřina Maděrová**, Strategic procurement



„Firma fortell s.r.o. je naším klíčovým dodavatelem a klíčovým partnerem.“

**Eva Kokorová**, Sales and Purchasing



„Úroveň firmy, jak z hlediska výrobních možností, tak zaměstnanců je na profesionální úrovni.“

**Martin Vodák**, Head of Purchasing

# PROČ SI VYBRAT FORTELL

- jsme **česká firma** s důrazem na kvalitu a řemeslnou preciznost
- stavíme na férovém přístupu, inovacích a pečlivém řemesle, **úzce spolupracujeme** s našimi partnery na vývoji
- vyrábíme **s přesností**, myslíme dopředu a hledáme ta **nejlepší řešení** pro naše zákazníky i partnery
- **30 let zkušeností** – vyrobili jsme více než **2000 forem/nástrojů**, ročně vyrobíme **300 milionů dílů** a zpracujeme **1200 tun materiálu**



ČESKÁ FIRMA



SPOLEHLIVÝ VÝVOJOVÝ PARTNER



MODERNÍ SPOLEČNOST



30 LET TRADICE

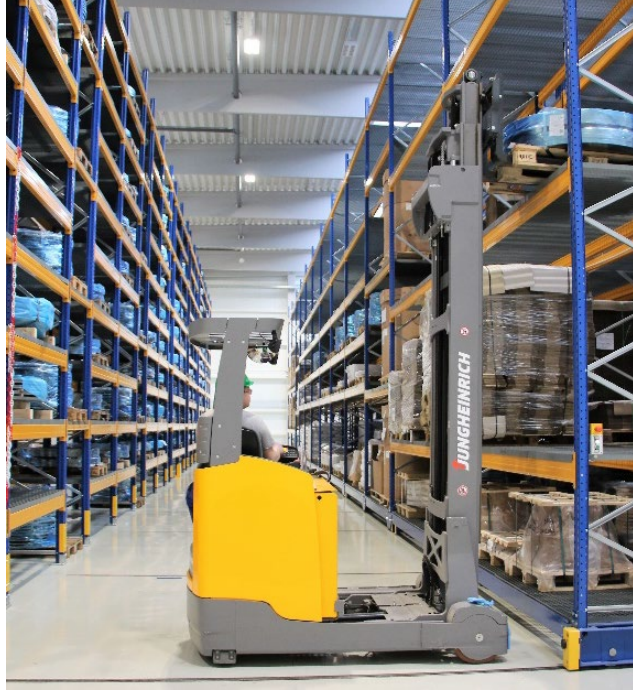



Děkujeme za pozornost,  
budeme se těšit na spolupráci.

#svěžitovárna



[www.fortell.cz](http://www.fortell.cz)



Nádražní 1111  
563 01 Lanškroun  
Česká republika



T: +420 465 466 500  
E: [fortell@fortell.cz](mailto:fortell@fortell.cz)